



Spécial biodéchets

Données techniques

Volume utile	60 l
Dimensions	400 mm L x 400 mm l x 753 mm H
Diamètre des roues	100 mm
Poids (env.)	4,8 kg

Schéma

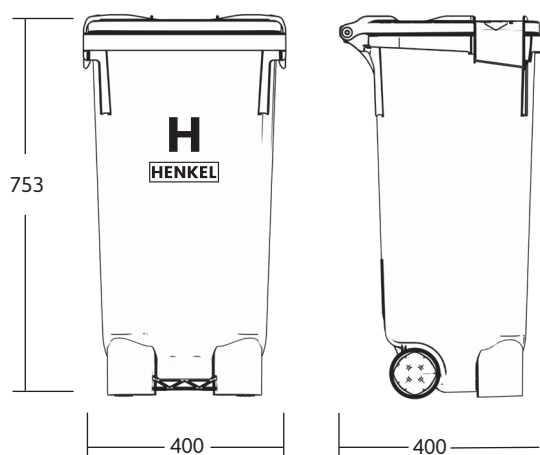

- **Homologué CE**
- **Marque** : Henkel
- **Anti-fuite et anti-odeur** : Système de verrouillage simple empêchant les fuites de liquides et le dégagement d'odeurs désagréables
- **Résistant à la chaleur** : Supporte l'huile chaude jusqu'à 110°
- **Empilable** : jusqu'à 8 conteneurs, roues montées comprises

- **Palettisable** : 6 bacs peuvent être transportés pleins sur une palette Euro, possibilité de superposer 2 palettes de 6 bacs
- **Roues** : Peuvent être facilement assemblées et démontées (Quick-Release-Technic)
- **Coloris** : Marron
- **Option** : Coloris spéciaux sur demande, ou translucide pour visualiser le niveau visible, impression à chaud, autocollants

BAC À FOND SPHÉRIQUE

www.recybio.fr



Spécial biodéchets

Données techniques

	Bac 120 l	Bac 200 l
Volume utile	120 l	200 l
Dimensions	554 mm L x 480 mm l x 959,5 mm H	580 mm L x 735 mm l x 1067 mm H
Diamètre des roues	200 mm	200 mm
Poids (env.)	10,5 kg	14 kg

Schéma

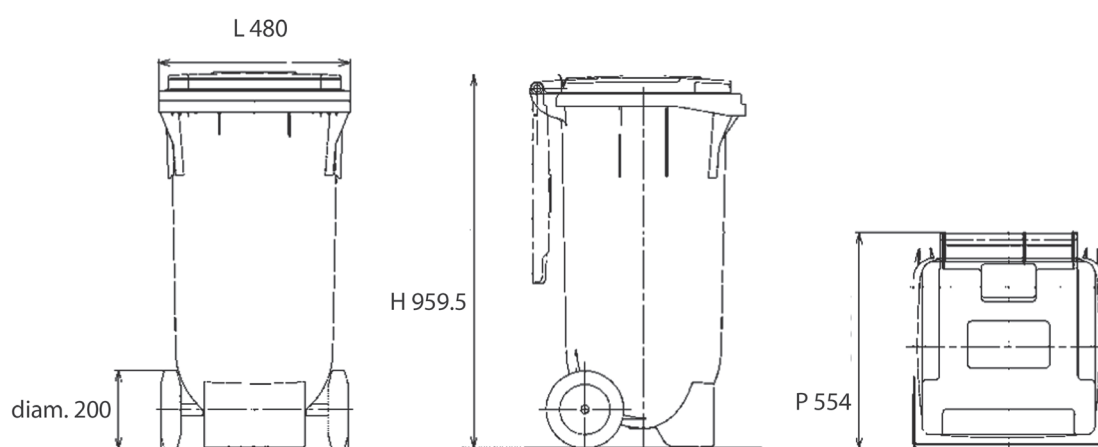

- **Homologué CE**
- **Marque :** Henkel
- **Modèles :** MGB 120S et MGB 240S
- **Matériau :** Polyéthylène basse pression
- **Couvercle :**
 - Fixé sur le corps par 2 charnières
 - Préhension ergonomique (pourvu de 2 poignées)

- **Essieu/roues :** En acier de traitement galvanisé, anti-corrosion et anti-chocs
- **Coloris :** Marron
- **Option :** Support métallique galvanisé